

## HYDROCUT HC 560 KDW

**Leistung:**

Schneidet Stahldraht bis  $\varnothing$  60 mm

**Ausstattung:**

drehbare Aufhängung  
Pistolengriff

**Gewicht:**

ca. 475 kg

**Anschluss:**

Hochdruckschlauchsatz mit el. Steuerkabel  
Nennbelastung 550 bar

**Hydraulik:**

Elektrisch-hydraulische Pumpen in  
verschiedenen Ausführungen  
Doppeltwirkend

**Performance:**

Cuts steel wire up to  $\varnothing$  60 mm

**Equipment:**

rotatable suspension  
pistol grip

**Weight:**

ca. 475 kg

**Junction:**

High-pressure hose with control cable  
nominal power 550 bar

**Hydraulic:**

Double-acting electric-hydraulic  
Pump units in different versions

Draht / Wire  
max.  $\varnothing$  60 mm

ab/from 11,0 l/min  
550 bar

ca. 475 kg



Abb. ähnlich / similar to photo

**Hydraulische Pumpen**

RKP 11  
fahrbare Pumpe  
Förderleistung: 11,0 l/min.  
bei 550 bar  
theor. Schnittzeit: 11,8 s

RKP 22  
fahrbare Pumpe  
Förderleistung: 22,0 l/min.  
bei 550 bar  
theor. Schnittzeit: 6,0 s

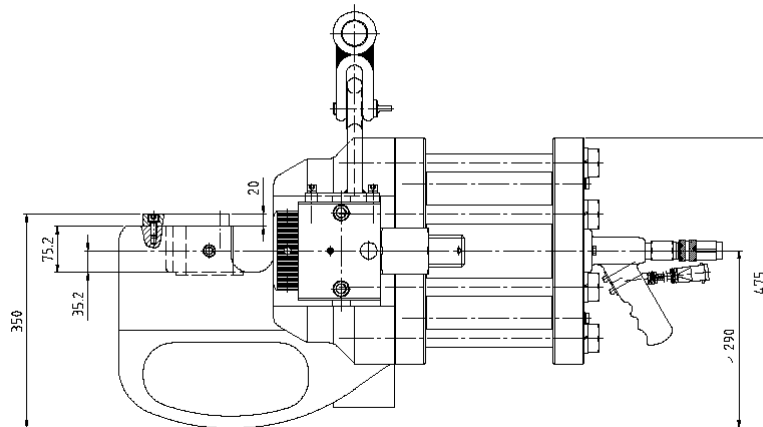
**Hydraulic pump units**

RKP 11  
mobile pump unit  
Capacity: 11,0 l/min.  
at 550 bar  
theor. cutting time: 11,8 s

RKP 22  
mobile pump unit  
Capacity: 22,0 l/min.  
at 550 bar  
theor. cutting time: 6,0 s